

Техническое описание модели «Альберто»

СОДЕРЖАНИЕ:

1. Модули, схемы, размеры
2. Материалы и комплектующие
3. Оборудование
4. Рекомендации по эксплуатации
5. Предупреждения



Кресло «Альберто»

1. Модули, схемы, размеры

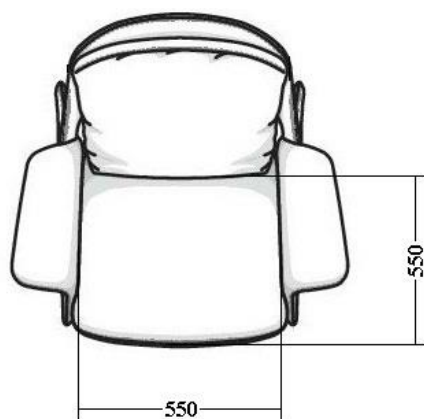
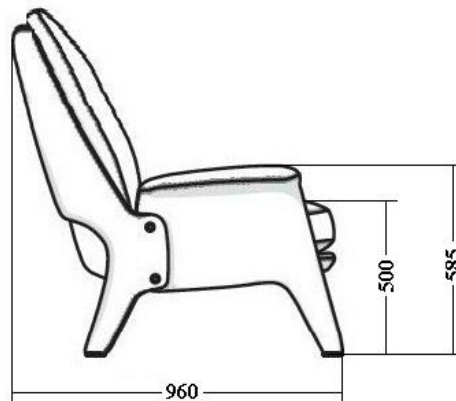
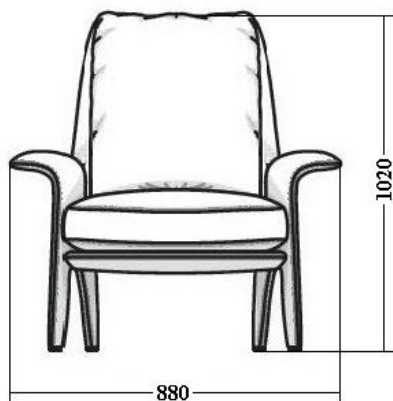

Габаритные размеры (Ш*Г*В,мм) :

габарит-880*960*1020

габарит посадочного места -550*550*500

2. Материалы и комплектующие

Каркас кресла сборный из многослойной березовой фанеры (класс эмиссии E1) и картона. Каркас оборачивается пенополиуретаном S1832 плотностью 18кг/м³ толщиной 10 мм. Детали из фанеры сбиваются между собой скобой каркасной (“PREBENA” Германия), на места стыков деталей предварительно наносится клей ПВА для монолитности соединения и предотвращения возникновения скрипов в процессе эксплуатации мебели.

Заготовки ППУ приклеиваются на каркас специальным контактным негорючим клеем для ППУ.

Готовый чехол крепится к опоролоненному каркасу мебельными скобами.

На ножках кресла установлены пластиковые накладки, для предохранения от истирания ткани.

Комплектация мягких элементов.

1. Сиденье состоит из пенополиуретана S1832 плотностью 18кг/м³ толщиной 10 мм и пенополиуретана S3530 плотностью 35кг/м³ толщиной 40,60 мм, а также войлока и змеек.

Синтепон 300 г/м² от компании «ЭСПЭ» и змейки служат для придания подушке дополнительной мягкости.

2. Подушка спинки набита синтепухом и обернута синтепоном 100 г/м²

3. Подлокотники кресла состоят из пенополиуретана S1832 плотностью 18кг/м³ толщиной 10 мм, пенополиуретана ST2536 плотностью 25 кг/м³ толщиной 20мм и синтепона 100 г/м².

3. Оборудование

1. Обрабатывающий центр с ЧПУ Rover – Италия

2. Форматно – раскроечный станок Holz-Her - Германия

3. Швейные машины Vista – США и Juki - Япония

4. Пневмо – инструмент ВеА - Германия

4. Рекомендации по эксплуатации

1. Не располагайте изделие вблизи открытого огня и нагревательных приборов. Нормальная температура воздуха в помещении от +15 С до +28 С.

2. Не используйте изделие в помещениях с повышенной влажностью (бани, бассейны, влажные подвальные помещения). Нормальная относительная влажность в помещении 30 – 80%.

3. Берегите изделие от попадания прямых солнечных лучей.

4. Не рекомендуется помещать на обитые тканью поверхности горячие предметы, а также предметы, имеющие острые кромки и углы. Следует избегать попадания на обивку химически агрессивных веществ (растворители, кислоты, бензин и т.д.).

5. Периодически проверяйте плотность резьбовых соединений. Подтягивайте их при необходимости.

6. Не рекомендуется вставать на изделие, прыгать, подвергать повышенным динамическим нагрузкам.

5. Предупреждение

1. Специфический запах новой мебели исчезает после первых трёх месяцев эксплуатации. Что бы это произошло быстрее, регулярно проветривайте помещение, в котором находится мебель.

2. В процессе естественной усадки наполнителя и допустимого растяжения обивочного материала в процессе эксплуатации, на чехле могут образовываться небольшие складки. Эти складки не считаются дефектом.

3. В целях улучшения потребительских свойств изделия, производитель оставляет за собой право вносить изменения в конструкцию изделия без дополнительного уведомления.

4. Согласно ГОСТ 19917-93 гарантийный срок эксплуатации мягкой мебели составляет: для бытовой мебели – 18 месяцев со дня передачи мебели покупателю, мебели для офиса – 12 месяцев со дня передачи мебели покупателю.

5. Согласно ГОСТ 19917-2014: для мебели, габаритные размеры которой определяются размерами мягкого элемента, предельные отклонения от габаритных размеров не должны превышать +/- 20мм. Допустимо (в пределах 3 баллов по шкале серых эталонов) отличие оттенка ткани от образца.
6. Изделие фактически может незначительно отличаться от изображения в каталоге "Nextform" и на сайте www.Nextform.ru